

DESCRIÇÃO

A luminária Oris SlimPro Wall surge como complemento da gama ORIS SlimPro, para aplicação na parede. As dimensões reduzidas de apenas 26 mm de largura tornam esta luminária em alumínio esguia e distinta e uma boa escolha para aplicação mural em espaços requintados, onde a iluminação seja discreta, mas eficiente, e com elevado CRI.

MONTAGEM	Superfície
DISTRIBUIÇÃO DA LUZ	Direta
FONTE DE ALIMENTAÇÃO	220-230V / 50-60 Hz
GARANTIA	5 Anos
ACABAMENTO	Branco Texturado, Prateado Texturado, Preto Texturado
CONTROLO	CASAMBI, DALI / PUSH Dim, ON/OFF



CARACTERÍSTICAS DO LED

EFICIÊNCIA LUMINOSA	UP TO 201 lm/W
CRI	CRI->90
VIDA ÚTIL	50.000 Horas
STEPS MACADAM	3 Steps MacAdam
LUMEN MAINTENANCE	L90/B50
RISCO FOTOBiolÓGICO	RG1

DESENHO TÉCNICO

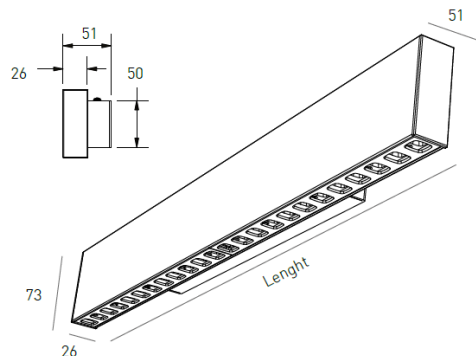

ICONOGRAFIA

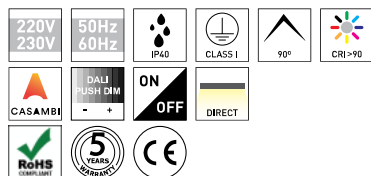

ORIS SLIM PRO WALL OPAL
TABELA DE PRODUTO E ESPECIFICAÇÕES TÉCNICAS - CRI->90

COMPRIMENTO	POTÊNCIA	ACABAMENTO	CONTROLTYPE	ÂNGULO	LED LUMENS	LUMENS LUM.	TEMP. COR	CÓDIGO
570	10,7	TB, TS, TW	CS, DA, NF	90	2102	1471	3000K	5295XX.0509.930.FI
570	10,7	TB, TS, TW	CS, DA, NF	90	2156	1509	4000K	5295XX.0509.940.FI
850	16,1	TB, TS, TW	CS, DA, NF	90	3153	2207	3000K	5295XX.0809.930.FI
850	16,1	TB, TS, TW	CS, DA, NF	90	3234	2264	4000K	5295XX.0809.940.FI
1130	21,5	TB, TS, TW	CS, DA, NF	90	4204	2943	3000K	5295XX.1109.930.FI
1130	21,5	TB, TS, TW	CS, DA, NF	90	4311	3018	4000K	5295XX.1109.940.FI

SELECIONE A OPÇÃO PREFERIDA

CONTROLTYPE	XX	ACABAMENTO	FI	ÂNGULO	BA
CASAMBI	CS	Preto Texturado	TB	90°	90
DALI / PUSH Dim	DA	Prateado Texturado	TS		
ON/OFF	NF	Branco Texturado	TW		