

DESCRIÇÃO

A gama de Iluminação de Exterior desenvolvida pela Brilumen assenta essencialmente em produtos diferenciados, de qualidade e com índices de proteção e estanqueidade elevados, e a iluminação para pavimento não é exceção. De forma a concluir a iluminação do espaço exterior de forma perfeita, a escolha dos projetores de pavimento – Lunen, Orion & Bennet – com IP65, trarão a harmonia ao local. NOTA: O Orion e o Bennet possuem uma tensão de 3 Volts, carecendo de driver externo para efetuar a ligação a 230 Volts, bem como da respetiva caixa estanque para preservar o índice IP dos produtos.

| | |
|----------------------|-------------------|
| MONTAGEM | Superfície |
| DISTRIBUIÇÃO DE LUZ | Direta |
| FONTE DE ALIMENTAÇÃO | 230V / 50/60 Hz |
| GARANTIA | 2 Anos |
| ACABAMENTO | Alumínio Escovado |
| CONTROLO | ON/OFF |

CARATERÍSTICAS DO LED

| | |
|---------------------|-----------------|
| EFICIÊNCIA LUMINOSA | UP TO 92 lm/W |
| CRI | CRI→85 |
| VIDA ÚTIL | 50.000 Horas |
| STEPS MACADAM | 4 Steps MacAdam |
| LUMEN MAINTENANCE | L90/B50 |
| RISCO FOTOBiolÓGICO | RG0 |

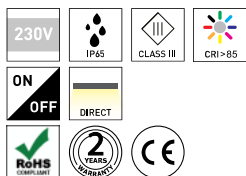
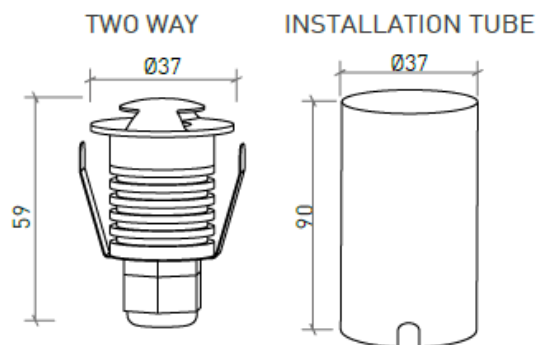
ICONOGRAFIA

DESENHO TÉCNICO

BENNET TWO WAYS 1W
TABELA DE PRODUTO E ESPECIFICAÇÕES TÉCNICAS - CRI→85

| COMPRIMENTO | POTÊNCIA | ACABAMENTO | CONTROLO | ÂNGULO | LED LUMENS | LUMENS LUM. | TEMP. COR | CÓDIGO |
|-------------|----------|------------|----------|-----------|------------|-------------|-----------|-----------------|
| 37 | 1 | BAL | NF | 70°H/10°V | 92 | 44 | 3000K | 601.85.70.30.FI |
| 37 | 1 | BAL | NF | 70°H/10°V | 101 | 49 | 4000K | 601.85.70.40.FI |

SELECIONE A OPÇÃO PREFERIDA

| | | | |
|----------|----|-------------------|-----|
| CONTROLO | XX | ACABAMENTO | FI |
| ON/OFF | NF | Alumínio Escovado | BAL |

ACESSÓRIOS

Caixa Estanque - 4080-1030

Bucim de Saída -

Bucim de Saída 4080-1031

Tampa para Caixa Estanque -
Tampa para Caixa Estanque 4080-1033

Driver (3-5 luminárias) -
Driver (3-5 luminárias) 8015-0224

Driver (1-3 luminárias) -
Driver (1-3 luminárias) 8015-0226