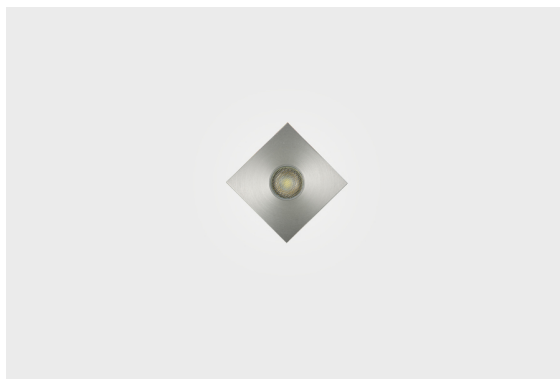

DESCRIÇÃO

A gama de Iluminação de Exterior desenvolvida pela Brilumen assenta essencialmente em produtos diferenciados, de qualidade e com índices de proteção e estanqueidade elevados, e a iluminação para pavimento não é exceção. De forma a concluir a iluminação do espaço exterior de forma perfeita, a escolha dos projetores de pavimento – Lunen, Orion & Bennet – com IP65, trarão a harmonia ao local. **NOTA:** O Orion e o Bennet possuem uma tensão de 3 Volts, carecendo de driver externo para efetuar a ligação a 230 Volts, bem como da respetiva caixa estanque para preservar o índice IP dos produtos.

MONTAGEM	Encastráveis
DISTRIBUIÇÃO DE LUZ	Directa
FONTE DE ALIMENTAÇÃO	230 VAC / 50/60 Hz
GARANTIA	2 Anos
ACABAMENTO	Aço Escovado
CONTROLO	ON/OFF

CARACTERÍSTICAS DO LED

EFICIÊNCIA LUMINOSA	UP TO 87 lm/W
CRI	CRI→85
VIDA ÚTIL	50.000 Horas
STEPS MACADAM	4 Steps MacAdam

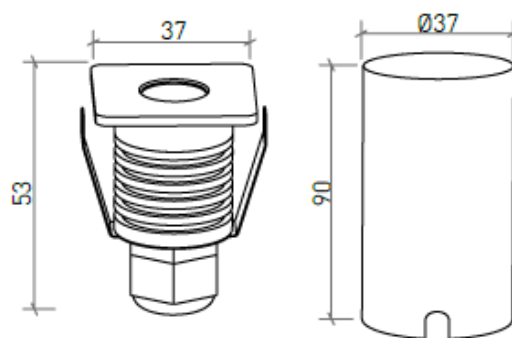
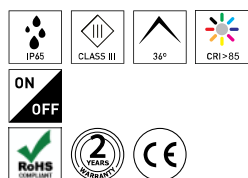
DESENHO TÉCNICO

ICONOGRAFIA

ORION QUADRADO 2W
TABELA DE PRODUTO E ESPECIFICAÇÕES TÉCNICAS - CRI→85

COMPRIMENTO	POTÊNCIA	ACABAMENTO	CONTROLO	ÂNGULO	LED LUMENS	LUMENS LUM.	TEMP. COR	CÓDIGO
37	2	BS	NF	36	180	158	3000K	602.85.BA.30.FI
37	2	BS	NF	36	198	174	4000K	602.85.BA.40.FI

SELECIONE A OPÇÃO PREFERIDA

CONTROLO	XX	ACABAMENTO	FI	ÂNGULO	BA
ON/OFF	NF	Aço Escovado	BS	36°	36

ACESSÓRIOS

	Caixa Estanque Caixa Estanque	-	4080-1030
	Bucim de Saída Bucim de Saída	-	4080-1031
	Tampa para Caixa Estanque Tampa para Caixa Estanque	-	4080-1033
	Driver 700mA - 1 un Driver 700mA - 1 un	-	8015-0227
	Driver 700mA - 2 a 5 un Driver 700mA - 2 a 5 un	-	8015-0228

