

DESCRIPTION

La gamme "Wall Recessed" (Eliot & Frost) consiste en un ensemble de luminaires adaptés pour l'installation dans les couloirs, escaliers, ou encore pour tout autre type d'éclairage proche de la plinthe. Ces produits de 1W (Eliot) ou 4W (Frost), possèdent un indice de protection et d'étanchéité élevé et des angles de faisceau asymétriques, caractéristiques techniques nécessaires pour ce type de luminaire. Avec une finition en aluminium brossé ou en blanc texturé, et un CRI supérieur à 85, cette gamme de produits (Eliot & Frost) est disponible en mode ON-OFF ou dimmable 0-10V, et est compatible avec le système DALI en option. NOTE: Ces luminaires ont une tension de 3 volts, ils requièrent donc l'usage d'un driver externe pour faire la connexion à 230 volts, ainsi que d'un boîtier étanche pour préserver l'indice IP des produits.

SOURCE D'ALIMENTATION 3VDC / 50-60 Hz

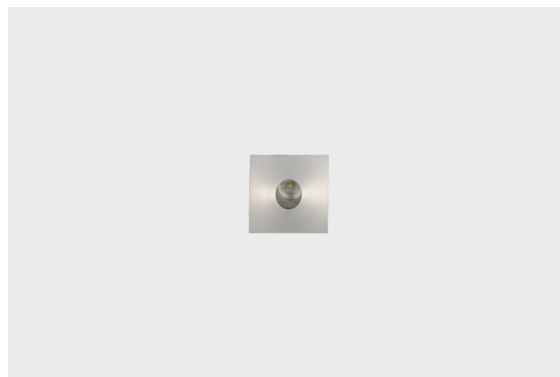

ICONOGRAPHIE



DESSIN TECHNIQUE

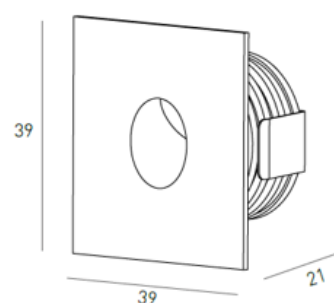





ELIOT 1W
TABLEAU DES PRODUITS ET SPÉCIFICATIONS TECHNIQUES - CRI->85

LONGUEUR	POWER	FINITION	CONTROLTYPE	ANGLE	LED LUMENS	LM LUMINAIRE	TEMP. COULEUR	CODE
39	1	BAL	NF	60	120	50	3000K	344.85.BA.30.FI

SÉLECTIONNEZ VOTRE OPTION PRÉFÉRÉE

CONTROLTYPE	XX	FINITION	FI	ANGLE	BA
ON/OFF	NF	Aluminium Brossé	BAL	60°	60

ACCESSOIRES

	Boîtier étanche Boîtier étanche	-	4080-1030
	Presse-étoupe Presse-étoupe	-	4080-1031
	Cover for waterproof box Cover for waterproof box	-	4080-1033
	Driver (3 à 5 luminaires) Driver (3 à 5 luminaires)	-	8015-0224
	Driver (1 à 3 luminaires)	-	



Driver (1 à 3 luminaires)

8015-0226