

DESCRIPTION

L'applique murale Oris SlimPro est un complément à la gamme ORIS SlimPro. Ses dimensions de seulement 26mm de large, distinguent ce luminaire comme étant ultra fin et en fait le choix idéal pour les espaces raffinés, où l'éclairage doit être discret, mais efficace et posséder un CRI élevé.

MONTAGE	Surface
DISTRIBUTION D'ÉCLAIRAGE	Direct
SOURCE D'ALIMENTATION	220-230V / 50-60 Hz
GARANTIE	5 Années
FINITION	Argent Texturé, Blanc Texturé, Noir Texturé
CONTRÔLE	CASAMBI, DALI / PUSH Dim, ON/OFF



CARACTÉRISTIQUES DU LED

EFFICACITÉ LUMINEUSE	UP TO 201 lm/W
CRI	CRI→90
DURÉE DE VIE	50.000 Heures
STEPS MACADAM	3 STEPS MACADAM
LUMEN MAINTENANCE	L90/B50
RISQUE PHOTOBIOLOGIQUE	RG1

DESSIN TECHNIQUE

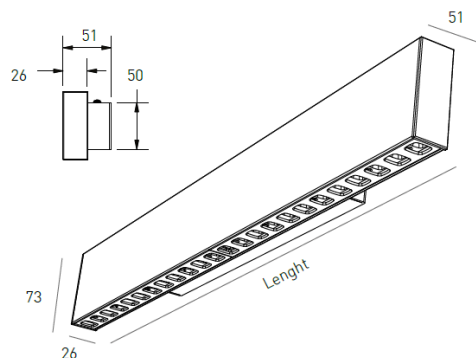

ICONOGRAPHIE

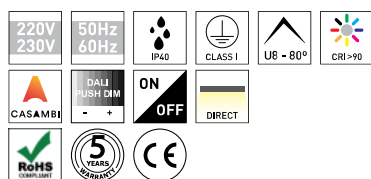

ORIS SLIM PRO WALL MICROP
TABLEAU DES PRODUITS ET SPÉCIFICATIONS TECHNIQUES - CRI→90

LONGUEUR	POWER	FINITION	CONTROLTYPE	ANGLE	LED LUMENS	LM LUMINAIRE	TEMP. COULEUR	CODE
570	10,7	TB, TS, TW	CS, DA, NF	80	2102	1829	3000K	5295XX.05P8.930.FI
570	10,7	TB, TS, TW	CS, DA, NF	80	2156	1875	4000K	5295XX.05P8.940.FI
850	16,1	TB, TS, TW	CS, DA, NF	80	3153	2743	3000K	5295XX.08P8.930.FI
850	16,1	TB, TS, TW	CS, DA, NF	80	3234	2813	4000K	5295XX.08P8.940.FI
1130	21,5	TB, TS, TW	CS, DA, NF	80	4204	3658	3000K	5295XX.11P8.930.FI
1130	21,5	TB, TS, TW	CS, DA, NF	80	4311	3751	4000K	5295XX.11P8.940.FI

SÉLECTIONNEZ VOTRE OPTION PRÉFÉRÉE

CONTROLTYPE	XX	FINITION	FI	ANGLE	BA
CASAMBI	CS	Noir Texturé	TB	80°	80
DALI / PUSH Dim	DA	Argent Texturé	TS		
ON/OFF	NF	Blanc Texturé	TW		