

DESCRIPTION

Afin de compléter parfaitement l'éclairage extérieur de votre balcon ou de votre jardin, les petits projecteurs au sol - Lunen, Orion & Bennet - avec un indice IP65, apporteront de l'harmonie à ces espaces. NOTE: Les projecteurs Orion et Bennet possèdent une tension de 3 Volts, nécessitant un driver externe pour effectuer la connexion à 230 Volts, ainsi qu'un boîtier étanche pour préserver l'indice IP des produits.

MONTAGE	Surface
DISTRIBUICAOLUZ	Directa
SOURCE D'ALIMENTATION	230V / 50/60 Hz
GARANTIE	2 Années
FINITION	Acier Brossé
CONTRÔLE	ON/OFF



CARACTÉRISTIQUES DU LED

EFFICACITÉ LUMINEUSE	UP TO 149 lm/W
CRI	CRI->90
DURÉE DE VIE	50.000 Heures
STEPS MACADAM	4 STEPS MACADAM
LUMEN MAINTENANCE	L90/B50
RISQUE PHOTOBIOLOGIQUE	RG0

ICONOGRAPHIE

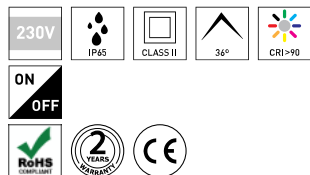

DESSIN TECHNIQUE

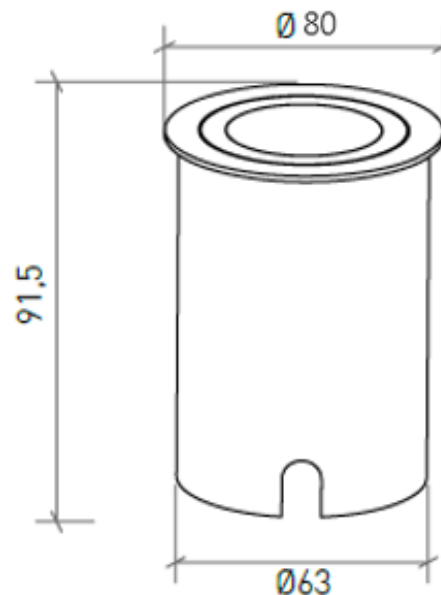

LUNEN EVO 5,9W
TABLEAU DES PRODUITS ET SPÉCIFICATIONS TECHNIQUES - CRI->90

LONGUEUR	POWER	FINITION	CONTROLTYPE	ANGLE	LED LUMENS	LM LUMINAIRE	TEMP. COULEUR	CODE
	5.9	BS	NF	36	799	636	2700K	604XX.36.927.FI
	5.9	BS	NF	36	833	663	3000K	604XX.36.930.FI
	5.9	BS	NF	36	882	702	4000K	604XX.36.940.FI

SÉLECTIONNEZ VOTRE OPTION PRÉFÉRÉE

CONTROLTYPE	XX	FINITION	FI	ANGLE	BA
ON/OFF	NF	Acier Brossé	BS	36°	36