

DESCRIPCIÓN

OP23 Perfil de aluminio anodizado de esquina - 2000mm x 25,66mm x 17,51mm - para tira LED de hasta 11mm

Los perfiles de aluminio Brilumen están proyectados y producidos a partir de materiales de alta calidad, con equipos modernos de precisión y totalmente automatizados, cumpliendo con los más rigurosos criterios de calidad europea. Estos perfiles combinan la sofisticada funcionalidad con estética intemporal y llenan todas las áreas iluminadas con una luz homogénea.

Usando el sistema de clips y montando de la forma correcta, los componentes son rápida y fácilmente montados sin gran esfuerzo. Las propiedades específicas de estos perfiles resistentes a las fracturas, protegen las tiras de LED de impactos mecánicos, disipan el calor y son integrados perfectamente en cualquier sistema arquitectónico. Los difusores de policarbonato no inflamables reducen la luz para controlar el índice de deslumbramiento (UGR).

Debido a la elevada disponibilidad del producto, estos perfiles pueden ser suministrados rápidamente y se destacan debido a sus líneas de luz perfectas junto a una calidad de luz homogénea, a la mejor relación precio-rendimiento, a un diseño inteligente y una compatibilidad única del producto que permiten una variedad ilimitada de diseños.

Los perfiles de aluminio pueden ser cortados a medida y son compatibles con las tiras LED Brilumen.

Accesorios no incluidos:

- C8: Difusor opalino 2000mm | código G860-0013
- E41: Tapa en PVC sin agujero | código G810-3050
- E42: Tapa en PVC con agujero | código G810-3052

ICONOGRAFÍA

OP23 PERFIL ESQUINA

TABLA DE PRODUCTOS Y ESPECIFICACIONES TÉCNICAS - OP23 Perfil de aluminio anodizado de esquina - 2000mm x 25,66mm x 17,51mm - para tira LED de hasta 11mm

ACCESORIOS

	E41 - Tapa en PVC E41 - Tapa en PVC	-	G810-3050
	E42 - Tapa en PVC E42 - Tapa en PVC	-	G810-3052
	Z02 - Clip de Montaje Z02 - Clip de Montaje	-	G810-4050
	C8 - Difusor C8 - Difusor	2 Metros	G860-0013

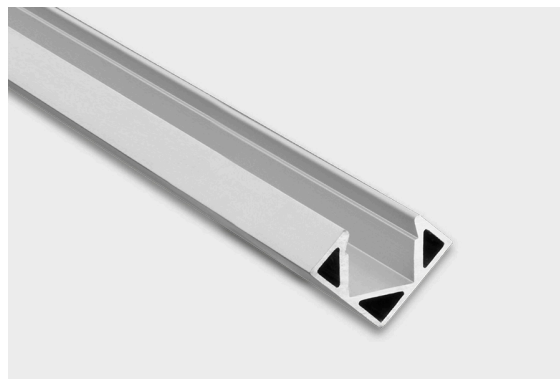
DISEÑO TÉCNICO
