

**DESCRIPCIÓN**

La luminaria Oris SlimPro Wall viene como complemento a la gama ORIS SlimPro, para su aplicación en la pared. Las reducidas dimensiones de tan solo 26 mm de ancho hacen que esta luminaria de aluminio sea delgada y distintiva y una buena opción para la aplicación en la pared en espacios refinados, donde la iluminación es discreta, pero eficiente y con un alto CRI.

<b>MONTAJE</b>	Superficie
<b>DISTRIBUCIÓN DE LUZ</b>	Directa
<b>FUENTE DE ALIMENTACIÓN</b>	220-230V / 50-60 Hz
<b>GARANTÍA</b>	5 Años
<b>ACABADO</b>	Blanco texturizado, Negro texturizado, Plata con textura
<b>CONTROL</b>	CASAMBI, DALI / Switch Dim, ON/OFF

**CARACTERÍSTICAS DEL LED**

<b>EFICIENCIA LUMINOSA</b>	UP TO 195 lm/W
<b>CRI</b>	CRI->90
<b>VIDA ÚTIL</b>	50.000 Horas
<b>STEPS MACADAM</b>	3 Steps MacAdam
<b>LUMEN MAINTENANCE</b>	L90/B50
<b>RIESGO FOTOBiolÓGICO</b>	RG1

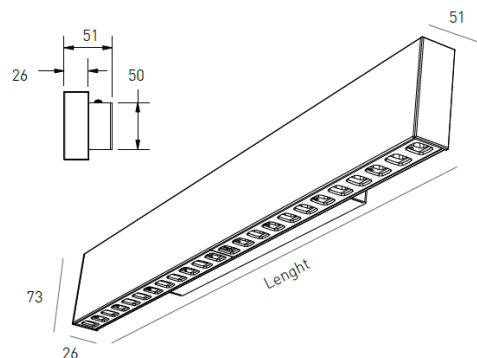
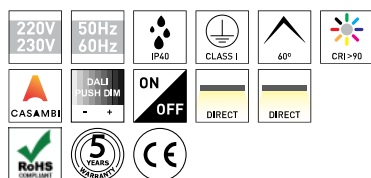
**DISEÑO TÉCNICO**

**ICONOGRAFÍA**

**ORIS PARED LOW GLARE  
TABLA DE PRODUCTOS Y ESPECIFICACIONES TÉCNICAS - CRI->90**

LONGITUD	POTENCIA	ACABADO	CONTROL TIPO	ÁNGULO	LED LUMENS	LUMENS LUM.	TEMP. COLOR	CÓDIGO
570	7.8	TB, TS, TW	CS, DA, NF	60	1482	1305	3000K	5296XX.05U6.930.FI
570	7.8	TB, TS, TW	CS, DA, NF	60	1529	1347	4000K	5296XX.05U6.940.FI
850	11.8	TB, TS, TW	CS, DA, NF	60	2223	1958	3000K	5296XX.08U6.930.FI
850	11.8	TB, TS, TW	CS, DA, NF	60	2293	2020	4000K	5296XX.08U6.940.FI
1130	15.7	TB, TS, TW	CS, DA, NF	60	2964	2611	3000K	5296XX.11U6.930.FI
1130	15.7	TB, TS, TW	CS, DA, NF	60	3058	2694	4000K	5296XX.11U6.940.FI

**SELECCIONA TU OPCIÓN  
PREFERIDA**

CONTROL TIPO	XX	ACABADO	FI	ÁNGULO	BA
CASAMBI	CS	Negro texturizado	TB	60°	60
DALI / Switch Dim	DA	Plata con textura	TS		
ON/OFF	NF	Blanco texturizado	TW		