

DESCRIPCIÓN

Traducción realizada con la versión gratuita del traductor www.DeepL.com/Translator
La gama de iluminación exterior desarrollada por Brilumen se basa esencialmente en productos diferenciados, de calidad y con altos niveles de protección y estanqueidad, y la iluminación de suelos no es una excepción. Para completar la iluminación del espacio exterior de forma perfecta, la elección de proyectores de suelo - Lunen, Orion & Bennet - con IP65, aportará armonía al lugar.
NOTA: Orion y Bennet tienen un voltaje de 3 voltios, lo que requiere un controlador externo para conectarlos a 230 voltios, así como su propia caja sellada para preservar la clasificación IP de los productos.

MONTAJE	Superficie
DISTRIBUCIÓN DE LA LUZ	Directa
FUENTE DE ALIMENTACIÓN	230V / 50/60 Hz
GARANTÍA	2 Años
ACABADO	Acero pulido
CONTROL	ON/OFF



CARACTERÍSTICAS DEL LED

EFICIENCIA LUMINOSA	UP TO 149 lm/W
CRI	CRI→90
VIDA ÚTIL	50.000 Horas
STEPS MACADAM	4 Steps MacAdam
LUMEN MAINTENANCE	L90/B50
RIESGO FOTOBiolÓGICO	RG0

DISEÑO TÉCNICO

ICONOGRAFÍA

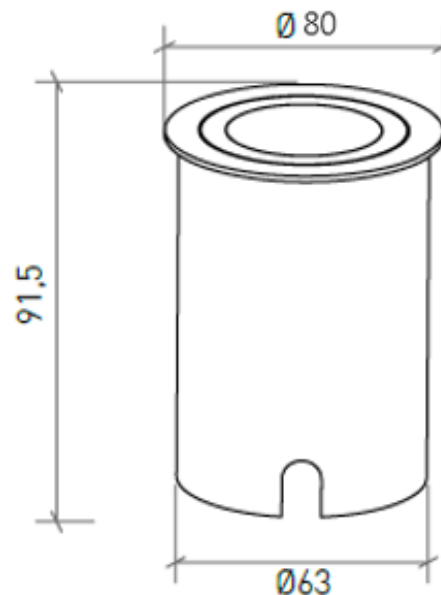
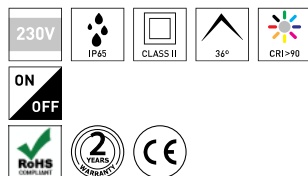

LUNEN EVO 5,9W
TABLA DE PRODUCTOS Y ESPECIFICACIONES TÉCNICAS - CRI→90

LONGITUD	POTENCIA	ACABADO	CONTROLTYPE	ÁNGULO	LED LUMENS	LUMENS LUM.	TEMP. COLOR	CÓDIGO
	5.9	BS	NF	36	799	636	2700K	604XX.36.927.FI
	5.9	BS	NF	36	833	663	3000K	604XX.36.930.FI
	5.9	BS	NF	36	882	702	4000K	604XX.36.940.FI

SELECCIONA TU OPCIÓN
PREFERIDA

CONTROLTYPE	XX	ACABADO	FI	ÁNGULO	BA
ON/OFF	NF	Acero pulido	BS	36°	36